

3400 RPM

# AWD-K

Triplex pumps with adjustable unloader

Pompe a pistoni triplex con valvola di regolazione

Bombas de pistones triplex con válvulas de regulación



(G Version) AWD-K

**HOLLOW SHAFT Ø1"**

For petrol engine, flange SAE J 609A. Flange included.

**ALBERO FEMMINA Ø1"**

Per motore a scoppio flangia SAE J 609 A. Flangia inclusa.

**EJE HEMBRA Ø1"**

Para motor de explosión, brida SAE J 609. Brida incluida.

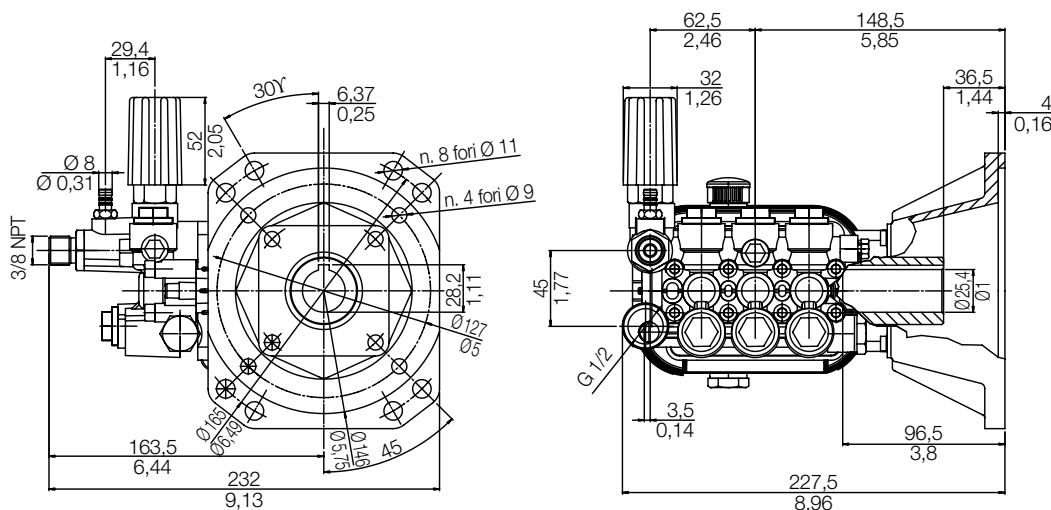

| Code<br>Codice<br>Código | Model<br>Modello<br>Modelo | Version | Ø  | R.P.M.<br>Giri/min<br>Rev/min | Flow  |            | Pressure |      |      | Power |     | Weight |      |
|--------------------------|----------------------------|---------|----|-------------------------------|-------|------------|----------|------|------|-------|-----|--------|------|
|                          |                            |         |    |                               | l/min | U.S.g.p.m. | bar      | psi  | Mpa  | HP    | kW  | kg     | lb   |
| 6520 0150                | AWD-K 3030 G               | G       | 1" | 3400                          | 11,3  | 3,0        | 207      | 3000 | 20,7 | 6,4   | 4,7 | 6,5    | 14,4 |
| 6520 0250                | AWD-K 3530 G               | G       | 1" | 3400                          | 13,1  | 3,5        | 207      | 3000 | 20,7 | 7,4   | 5,5 | 6,5    | 14,4 |
| 6520 0350                | AWD-K 4030 G               | G       | 1" | 3400                          | 15,0  | 4,0        | 207      | 3000 | 20,7 | 7,5   | 5,5 | 6,5    | 14,4 |
| 6520 0450                | AWD-K 4036 G               | G       | 1" | 3400                          | 15,0  | 4,0        | 248      | 3600 | 24,8 | 10,2  | 7,5 | 6,5    | 14,4 |

All models are supplied with brass head. Standard versions with p.t.o on right hand side.

Tutti i modelli sono forniti con testata in ottone e in versione standard con presa di moto lato destro.

Todos los modelos están disponibles con cabeza de latón y en las versiones estándar con toma de fuerza en el lado derecho.